

# Biltrafikk

- Det er gravearbeid på motorveien, så trafikken må omdirigeres gjennom et boligstrøk.
- Man kan kjøre av motorveien i  $s_1$  og  $s_2$ , og på motorveien igjen i  $t_1$  og  $t_2$ . Vektene på kantene angir maks antall biler pr min.
- Hvor mange biler kan kjøre gjennom omkjøringen pr min?

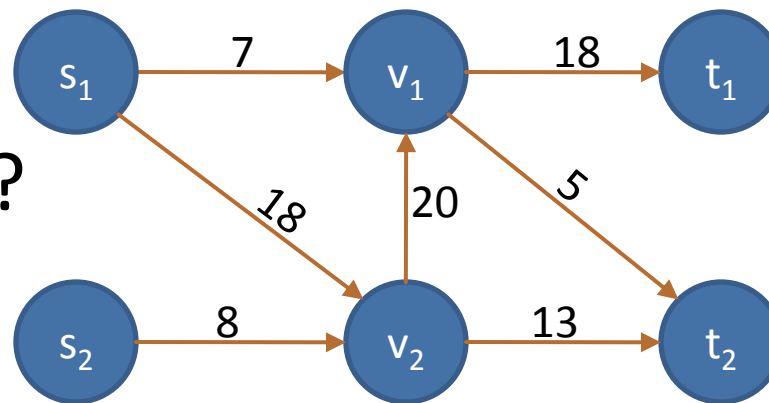

# Biltrafikk

- I dette problemet er det to kilder ( $s_1$  og  $s_2$ ), og to sluk ( $t_1$  og  $t_2$ ).
- Legger til en superkilde  $s_s$  og et supersluk  $t_s$ .
- Legger til kanter fra  $s_s$  til  $s_1$  og  $s_2$ , og fra  $t_s$  til  $t_1$  og  $t_2$  med uendelig kapasitet.

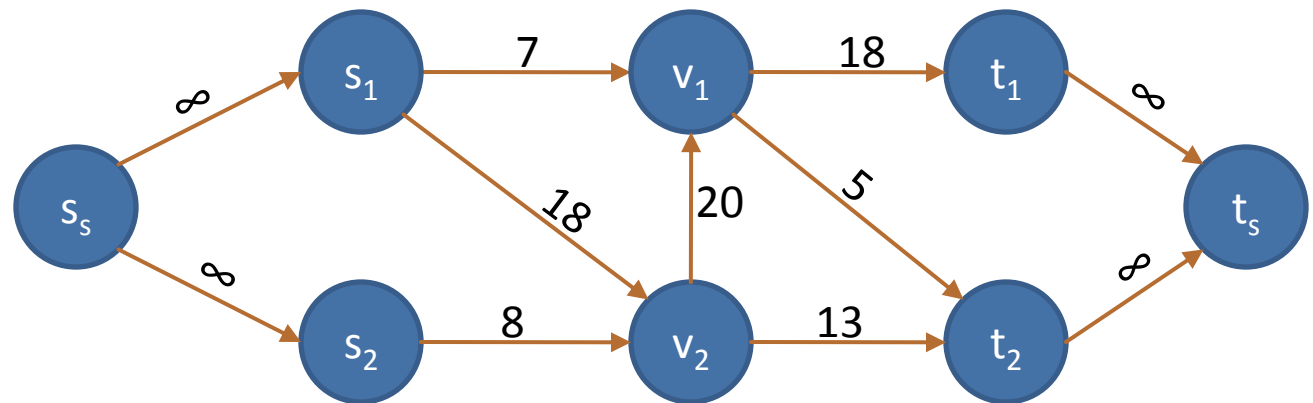

# Initsialisering

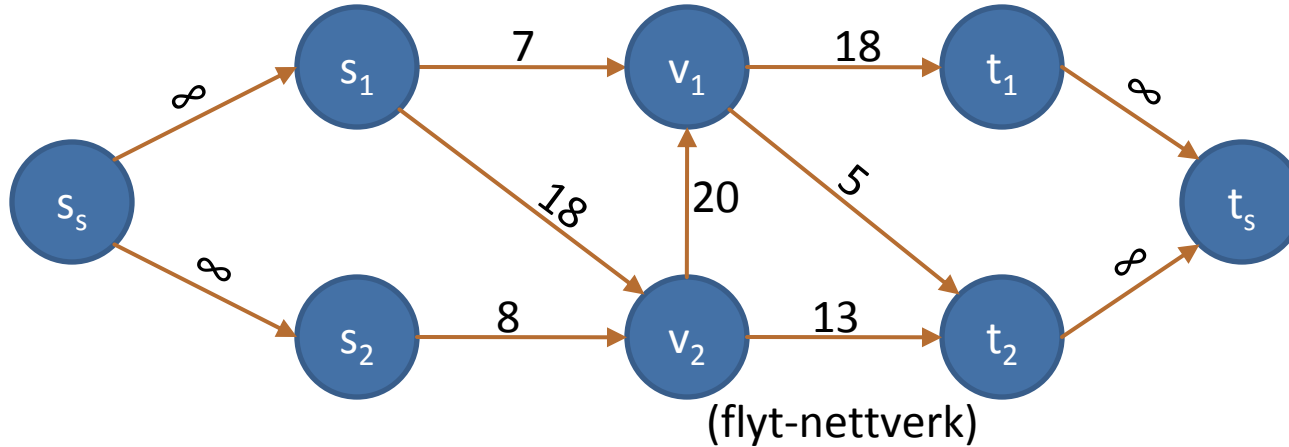

Merking i flyt-nettverk:  
flyt/kapasitet.  
Når 0 flyt, skriv  
kun kapasitet.

Residual-nettverk:  
Viser hvor mye  
flyten kan endres  
mellom nodene.

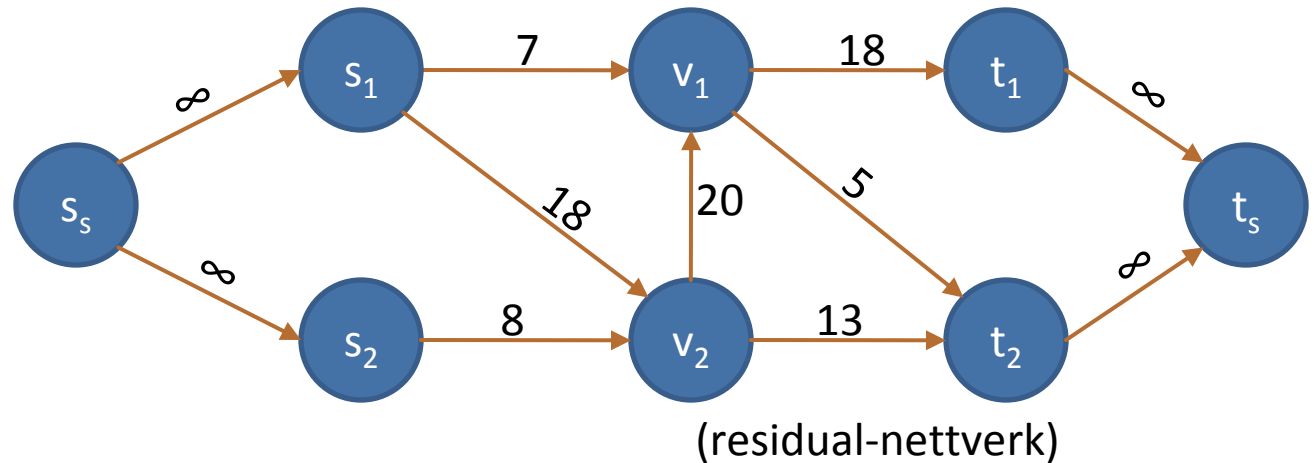

# Steg 1

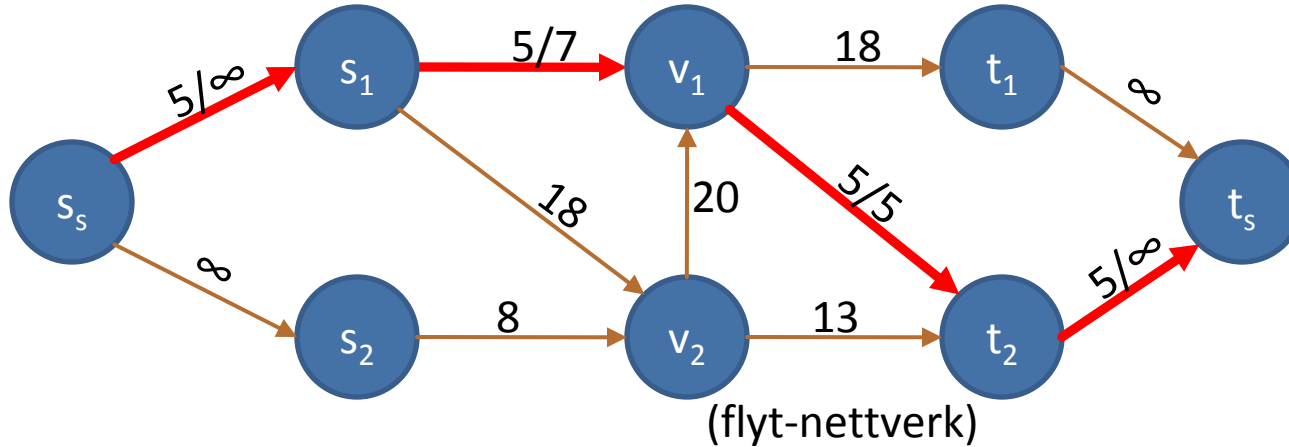

Merking i flyt-nettverk:  
flyt/kapasitet.  
Når 0 flyt, skriv  
kun kapasitet.

Residual-nettverk:  
Viser hvor mye  
flyten kan endres  
mellom nodene.

Velger stien:

$s_s, s_1, v_1, t_2, t_s$ .

Maks flytøkning  
over stien er 5.

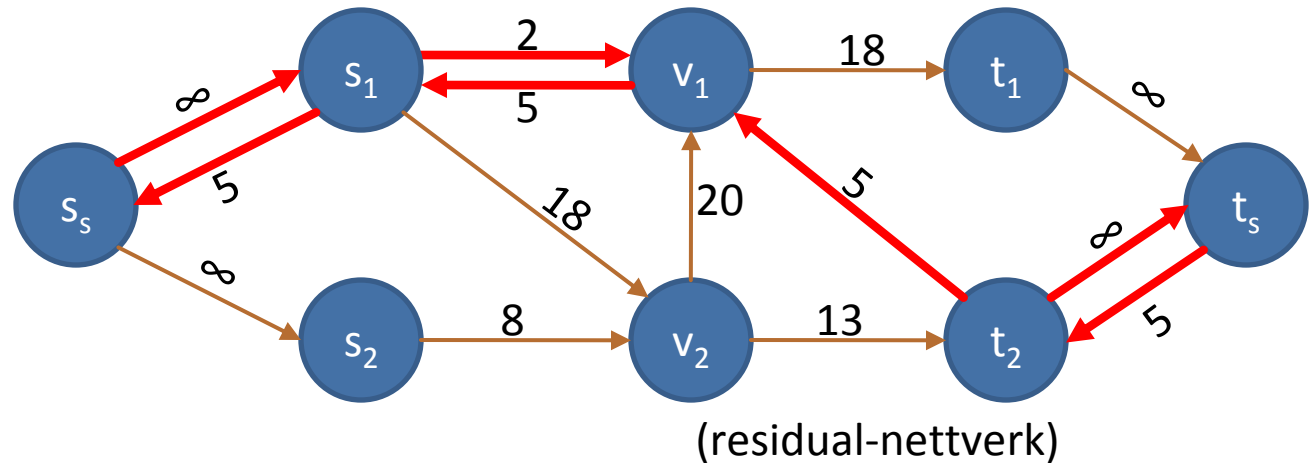

# Steg 2

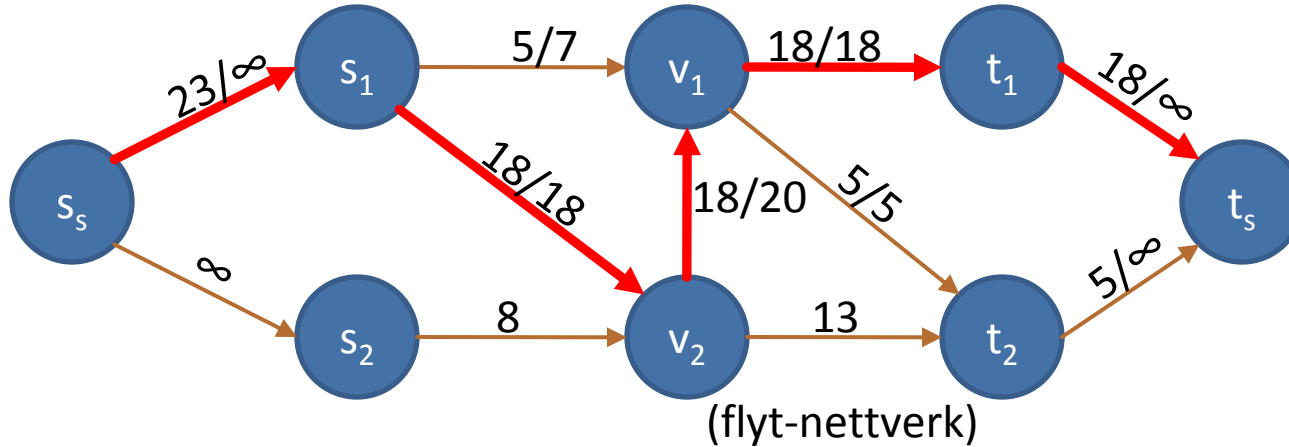

Merking i flyt-nettverk:  
flyt/kapasitet.  
Når 0 flyt, skriv  
kun kapasitet.

Residual-nettverk:  
Viser hvor mye  
flyten kan endres  
mellom nodene.

Velger stien:

$s_s, s_1, v_2, v_1, t_1, t_s$ .

Maks flytøkning  
over stien er 18.

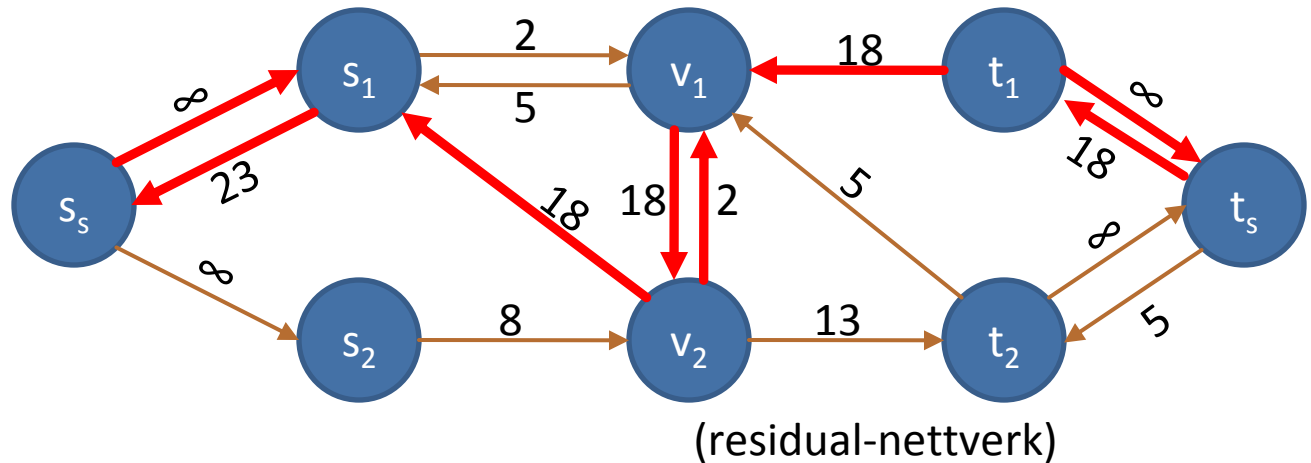

# Steg 3

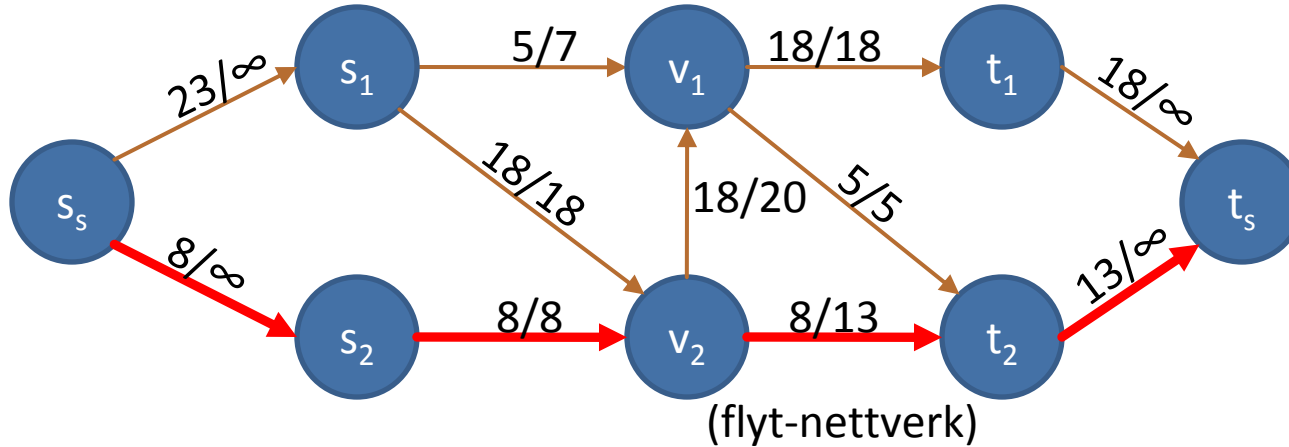

Merking i flyt-nettverk:  
flyt/kapasitet.  
Når 0 flyt, skriv  
kun kapasitet.

Residual-nettverk:  
Viser hvor mye  
flyten kan endres  
mellom nodene.

Velger stien:

$s_s, s_2, v_2, t_2, t_s$ .

Maks flytøkning  
over stien er 8.

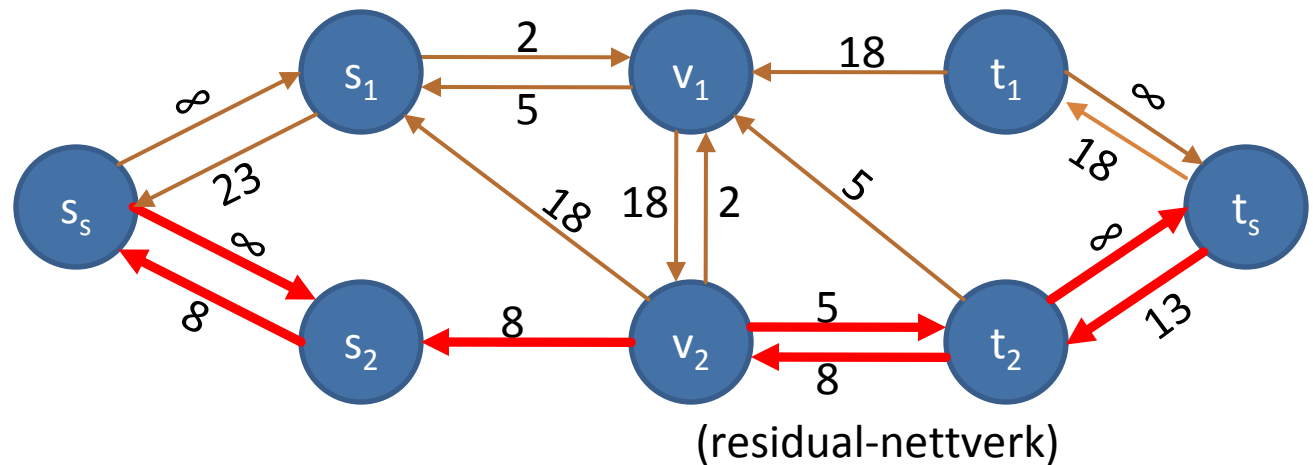

# Steg 4

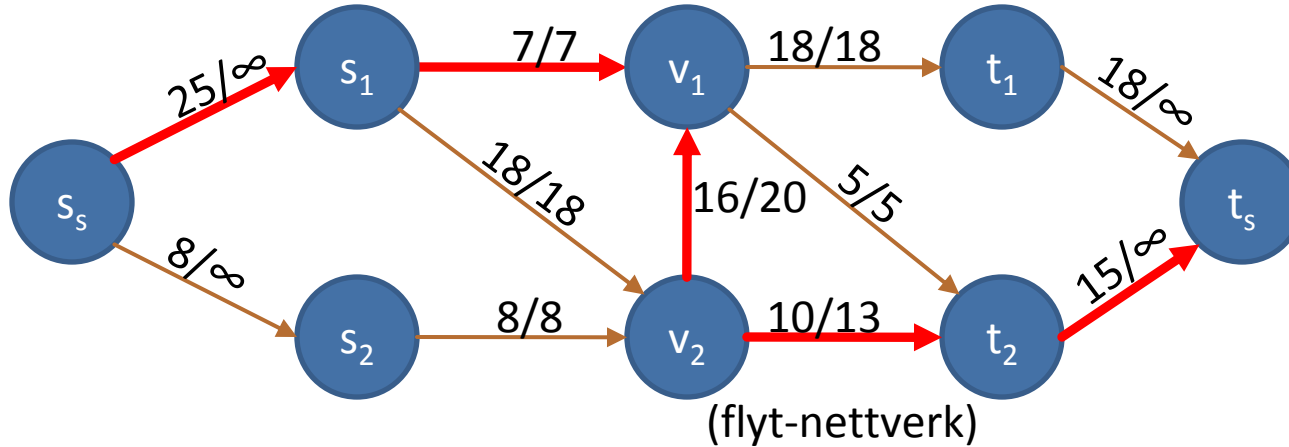

Merking i flyt-nettverk:  
flyt/kapasitet.  
Når 0 flyt, skriv  
kun kapasitet.

Residual-nettverk:  
Viser hvor mye  
flyten kan endres  
mellom nodene.

Velger stien:

$s_s, s_1, v_1, v_2, t_2, t_s$ .

Maks flytøkning  
over stien er 2.

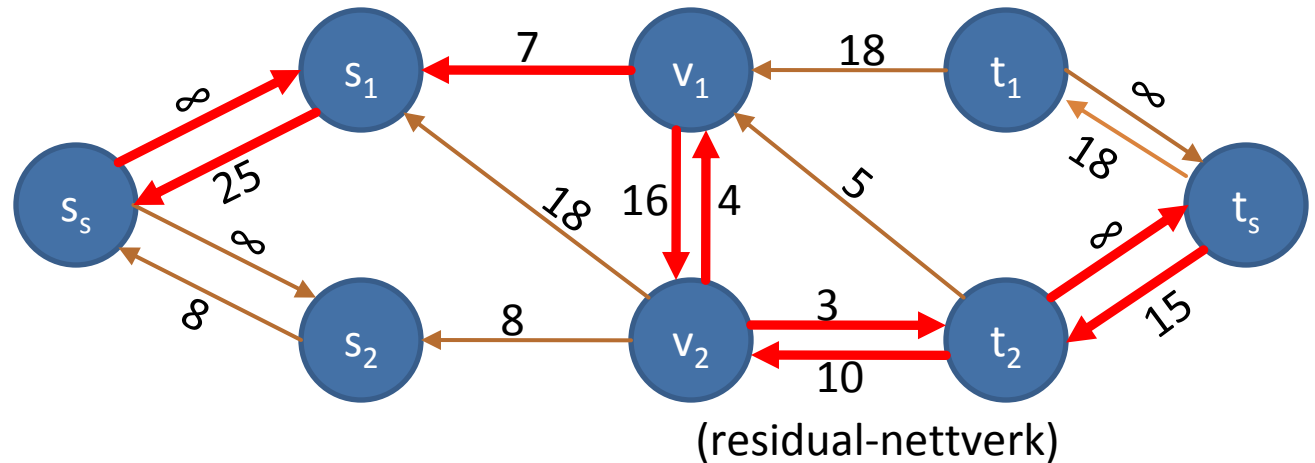

# Min-cut

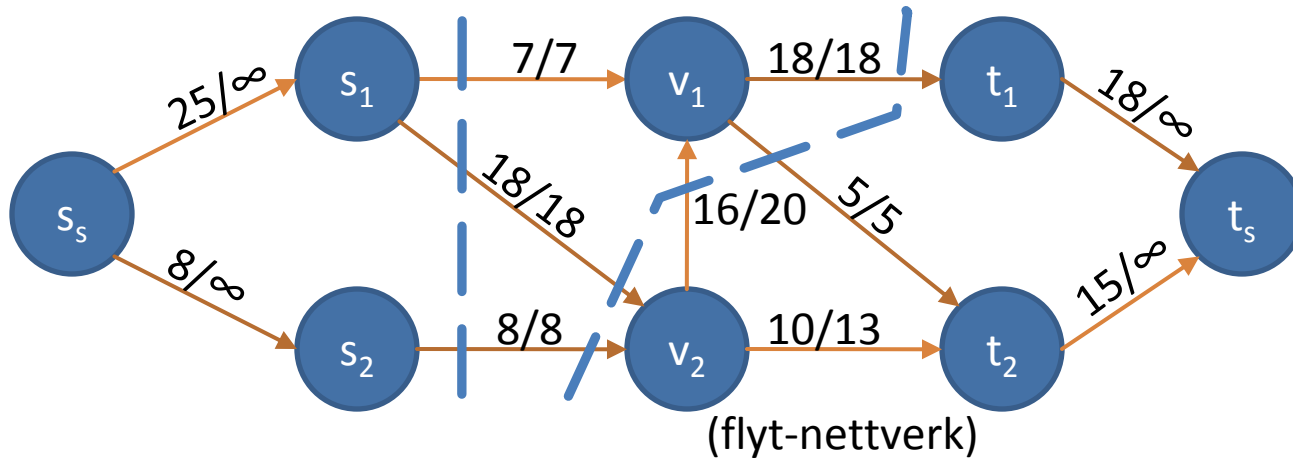

Merking i flyt-nettverk:  
flyt/kapasitet.  
Når 0 flyt, skriv  
kun kapasitet.

Residual-nettverk:  
Viser hvor mye  
flyten kan endres  
mellom nodene.

